

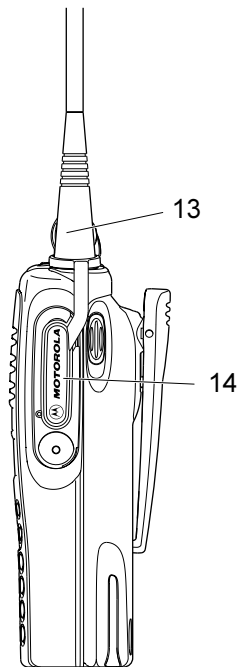

GP380 Ex Portable Radio  
BASIC USER GUIDE

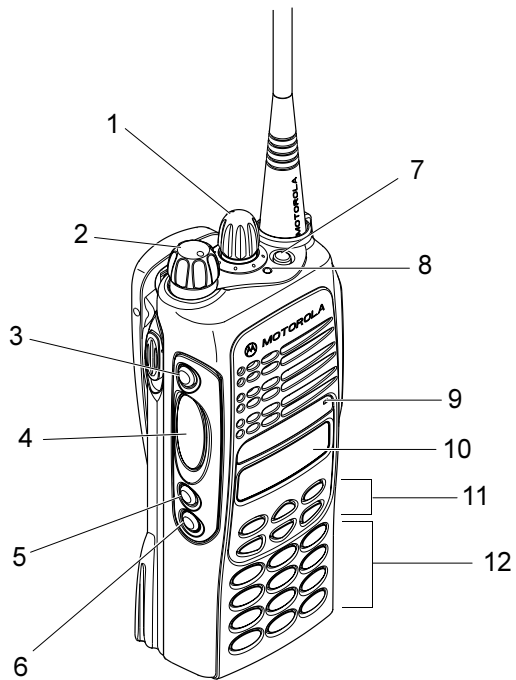

# BEKNOPTE HANDLEIDING

## INHOUDSOPGAVE

<b>Algemene informatie</b> .....	<b>2</b>
<b>Bedienings- en controlefuncties</b> .....	<b>3</b>
Bedieningselementen .....	3
Geluidssignalen .....	4
Programmeerbare knoppen .....	6
Toetsenbordtoetsen .....	6
Menu-toetsen .....	7
Overzicht voor navigeren door menu's .....	8
LCD-display en pictogrammen .....	9
<b>Aan de slag</b> .....	<b>10</b>
Portofoon AAN/UIT / volumeregeling .....	10
Een kanaal selecteren .....	10
Een oproep uitzenden .....	10
Een oproep ontvangen .....	10
Een oproep annuleren/beëindigen .....	10
<b>De batterij</b> .....	<b>11</b>
De batterij: onderhoud en tips .....	11
Batterijen recyclen of wegwerpen .....	12
De batterij opladen .....	12
<b>Aanvullende informatie</b> .....	<b>13</b>
De batterij plaatsen/verwijderen .....	13

<b>Opmerkingen</b> .....	<b>14</b>
--------------------------	-----------

## Auteursrechten

De Motorola-producten die in deze handleiding worden beschreven, kunnen zich uitstrekken tot auteursrechtelijk beschermde Motorola-computerprogramma's, die in halfgeleidergeheugens of andere media zijn opgeslagen. De wetgeving in de Verenigde Staten van Amerika en andere landen behoudt bepaalde exclusieve rechten voor aan Motorola Europe en Motorola Inc. Deze rechten zijn van toepassing op computerprogramma's onder auteursrecht, inclusief het recht om dergelijke computerprogramma's te kopiëren of te reproduceren. In overeenstemming met deze wetten is het verboden om de Motorola-producten die in dit handboek worden beschreven, op enige wijze, te kopiëren of te reproduceren, zonder de uitdrukkelijke schriftelijke toestemming van Motorola. Tevens wordt door de aankoop van deze producten nooit direct of impliciet, door uitsluiting of anderszins, enige licentie of vergunning verleend op basis van auteursrechten, octrooien of octrooiaanvragen van de houders van de rechten, behalve in het geval van de normale niet-exclusieve royalty-vrije vergunning tot gebruik die voortvloeit uit de uitvoering van de wet bij de verkoop van het product.

## ALGEMENE INFORMATIE

In deze handleiding wordt de werking van de GP380-portofoon beschreven. Neem contact op met uw dealer voor gedetailleerdere informatie, die is opgenomen in een uitgebreide gebruikershandleiding 6864110B28.

**ATTENTIE!**

Let op Lees alvorens dit product te gebruiken de bedieningsinstructies voor veilig gebruik in het boekje Productveiligheid en blootstelling aan radiogolven, nummer 6864117B25, dat met uw portofoon werd geleverd.

**ATTENTIE!**

Teneinde te voldoen aan de vereisten van ICNIRP ten aanzien van blootstelling aan radiogolven, mag deze portofoon alleen beroepsmatig worden gebruikt. Om zeker te stellen dat wordt voldaan aan de limieten voor blootstelling aan radiogolven, dient u de informatie met betrekking tot radiogolven en de bedieningsinstructies te lezen alvorens dit product in gebruik te nemen. U vindt deze gegevens in het boekje Productveiligheid en blootstelling aan radiogolven (onderdeelnummer 6864117B25) dat wordt uitgegeven door Motorola.

## BEDIENINGS- EN CONTROLEFUNCTIES



### Bedieningselementen

De onderstaande nummers verwijzen naar de afbeeldingen aan de binnenzijde van de voorpagina.

1. Draaiknop  
*Deze knop wordt gebruikt als kanaalselectieknop en voor multifunctioneel schuiven.*
2. AAN/UIT- / volumeknop  
*Met deze knop kunt u de portofoon aan- en uitzetten, en het volume van de portofoon aanpassen.*
3. Zijknop 1 (programmeerbaar)  
*Aanbevolen als knop voor Uitluisteren/ Annuleren.*
4. Zendoets (Push To Talk)  
*Houd deze knop ingedrukt als u wilt spreken; laat de knop los om te luisteren.*
5. Zijknop 2 (programmeerbaar)
6. Zijknop 3 (programmeerbaar)
7. Knop aan de bovenzijde (programmeerbaar)  
*Aanbevolen als noodtoets.*
8. Lampje  
Groen: *batterij is met succes geladen.*  
Groen knipperend: *portofoon is bezig met scannen.*  
Rood: *portofoon is bezig met uitzenden.*  
Rood knipperend: *kanaal bezet – tijdens ontvangst.*  
Geel: *portofoon wordt opgeroepen.*  
Geel knipperend: *herinnering portofoonoproep.*  
Rood knipperend: *waarschuwing lage batterijspanning – tijdens uitzenden.*
9. Microfoon
10. LCD-display (1 regel)
11. Menu-toetsen
12. Toetsenbord
13. Antenne
14. Accessoire-aansluiting  
*Hier kunt u hoofdtelefoons, externe luidsprekers/microfoons en andere accessoires aansluiten. Plaats de meegeleverde stofkap terug als u deze aansluiting niet gebruikt.*

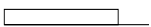

## Geluidssignalen

Hoge toon Lage toon 

Toon	Signaal	Omschrijving
Aanzetten OK		Zelftest portofoon OK.
Aanzetten mislukt		Zelftest portofoon mislukt.
Fout knop / toetsenbord		Indrukken van knop, toetsenbordtoets of menu-toets is niet toegestaan.
Bezet		Het kanaal is bezet of niet geschikt voor uitzenden.
Oproep mislukt		Het maken van een verbinding voor de oproep is mislukt.
Uitluisteren forceren		Portofoon moet kanaal uitluisteren voordat uitzenden is toegestaan.
Knop Functie activeren		Indrukken van een willekeurige optieknoop activeert een functie.

Toon	Signaal	Omschrijving
Knop Functie deactiveren		Indrukken van een willekeurige optieknoop deactiveert een functie.
Groepsoproep		Portofoon ontvangt een groepsoproep.
Individuele oproep		Portofoon ontvangt een individuele oproep.
Oproep-herinnering		Herinnering aan onbeantwoorde oproep.
Voorafgaande waarschuwing TOT-timer		Waarschuwt vooraf voor het verlopen van de gesprekstijd.
Waarschuwing Uitluisteren		Waarschuwt voor veranderende ruisonderdrukking.
Spraakopslag		Opname spraakopslag.
Spraakopslag		Waarschuwing spraakopslag.
Spraakopslag		Spraakopslag vol.

Toon	Signaal	Omschrijving
Start scannen		Portofoon begint met scannen.
Stop scannen		Portofoon stopt met scannen.
Noodoproep decoderen		Portofoon registreert een noodoproep.
Noodkanaal		Portofoon is ingesteld op het noodkanaal.
Nachtstand		Zorgt ervoor dat de nachtstand antwoordt.
Lage batterijspanning		Batterijspanning is minder dan drempelwaarde voor ontvangst.
Hardware-fout		Hardwarefout; het signaal houdt aan totdat de portofoon goed functioneert.
Bericht annuleren		Vorige bericht of bericht dat wordt afgespeeld vanuit de Spraakopslag is verwijderd.

Toon	Signaal	Omschrijving
Signaal Kanaal vrij		Geeft aan dat het actieve kanaal vrij is.
Binnenkomend noodsignaal		Geeft een noodgeval aan.
Toetsenbordbevestiging		Geeft een signaal wanneer op een willekeurige toets wordt gedrukt.
Belsignalen	Engels, Frans of algemeen	Binnenkomende oproepen (hoge tonen), uitgaande oproepen (lage tonen).

## Programmeerbare knoppen

Een aantal toetsen en knoppen van de portofoon kan door de leverancier worden geprogrammeerd als sneltoetsen voor een groot aantal portofoonfuncties. De volgende knoppen zijn programmeerbaar:

- de bovenste knop en zijknoppen 1, 2 en 3.

Neem contact op met uw dealer voor een volledige lijst met functies die de portofoon ondersteunt.

De portofoon is voorzien van een functie voor toetsenbordvergrendeling waarmee u toetsenbord- en menu-toetsen kunt vergrendelen om te voorkomen dat toetsen per ongeluk worden ingedrukt.

Druk op deze vergrendelingsknop om de toetsen te vergrendelen. Het displaypictogram  licht op en in de display wordt het volgende bericht weergegeven:

Lock Keypad

(Toetsenbord vergrendelen)

Na 2 seconden gevolgd door:

Ready

(Klaar)

Druk opnieuw op de vergrendelingsknop om de toetsen te ontgrendelen. Het pictogram dooft en in de display wordt het volgende bericht weergegeven:

Unlock Keypad

(Toetsenbord ontgrendelen)

De portofoon wordt opnieuw ingesteld op de status GEREED.



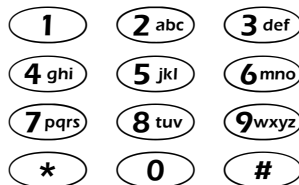



## Toetsenbordtoetsen



Deze toetsen worden gebruikt voor het kiezen van een telefoonnummer, het maken van een radio-oproep of voor het selecteren van een genummerd kanaal.



## Menu-toetsen

		Menu/ Selectie
Afsluiten	Omhoog	
		
		
Links	Omlaag	Rechts

### Toets Menu/Selectie

U gebruikt deze toets om de menufunctie te openen. Vanuit de menufunctie kunt u met deze toets ook menuopties selecteren.

### Toets Afsluiten

Via deze toets opent u een hoger menuniveau. Als het bovenste menuniveau is geselecteerd, kunt u met deze knop de menufunctie sluiten.

### Toets Omhoog

Deze toets wordt gebruikt om door de menufunctie te bladeren.

### Toets Omlaag

Deze toets wordt gebruikt om door de menufunctie te bladeren.

### Toets Rechts

Dient als Meer-toets voor aanvullende informatie.

### Toets Links

Deze toets wordt gebruikt als Backspace-toets tijdens correctie

## Overzicht voor navigeren door menu's

(Raadpleeg de instructies voor het navigeren door menu's- linksonder op deze pagina)

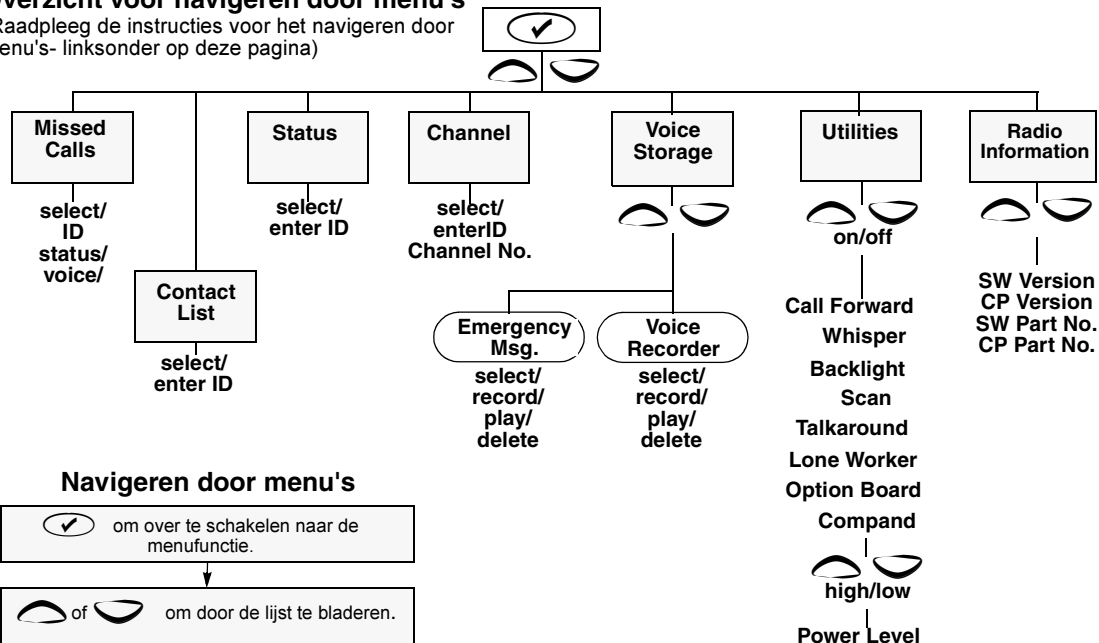

### Navigeren door menu's

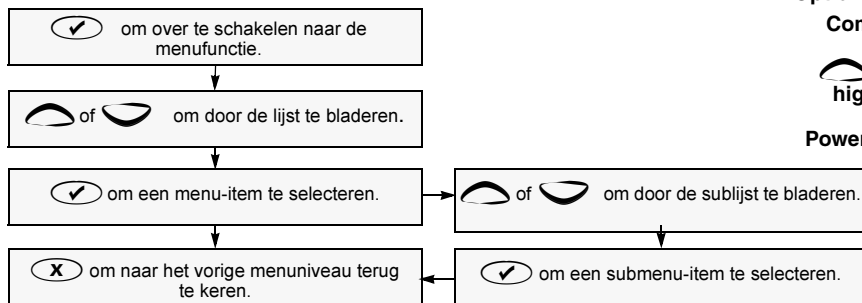

## LCD-display en pictogrammen

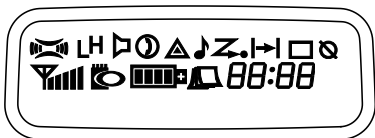

Geeft informatie over de status van het kanaal, het menu of de portofoon weer. De twee bovenste schermrijen tonen de symbolen voor de waarschuwingslampjes die de portofoonstatus aangeven. De onderstaande tabel bevat uitleg bij deze symbolen:

Symbol	Naam en omschrijving waarschuwingslampje
	<b>Waarschuwingslampje XPAND™</b> Geeft aan dat u de compressiefunctie hebt geactiveerd.
LH	<b>Waarschuwingslampje Zendvermogen</b> De "L" licht op wanneer de portofoon is ingesteld op het uitzenden op laag vermogen. De "H" licht op wanneer de portofoon is ingesteld op uitzenden op vol vermogen.
	<b>Waarschuwingslampje Uituisteren</b> "Aan" geeft ruisonderdrukking van het kanaal aan. "Uit" geeft de ruisonderdrukking van het signaal aan.
	<b>Waarschuwingslampje Memorecorder</b> Geeft aan dat de memorecorder opgeslagen berichten of memo's bevat.

Symbol	Naam en omschrijving waarschuwingslampje
	<b>Waarschuwingslampje Scan</b> Geeft aan dat u bezig bent met scannen. Het stipje brandt in de stand voor prioriteit scannen.
	<b>Waarschuwingslampje Toetsenbordvergrendeling</b> "Aan" geeft aan dat het toetsenbord en de menu-toetsen zijn vergrendeld. "Uit" geeft aan dat deze zijn ontgrendeld.
	<b>Waarschuwingslampje Optionele kaart</b> Geeft aan dat een optionele kaart is geactiveerd.
	<b>Waarschuwingslampje Batterijspanning</b> Geeft de resterende spanning van de batterij weer, op basis van het weergegeven aantal balkjes. Wanneer dit lampje knippert, is de batterij leeg.
	<b>Indicator Gemiste oproepen</b> Brandt betekent dat er een oproep in de lijst staat. Uit betekent dat er geen oproep in de lijst staat. Knippert betekent dat er een nieuwe oproep in de lijst staat.
	<b>Waarschuwingslampje DTMF</b> Geeft aan dat DTMF is ingeschakeld.
	<b>Waarschuwingslampje Talkaround</b> Geeft aan dat Talkaround is ingeschakeld.
88:88	<b>Timer</b> Geeft de gesprekstijd weer.

## AAN DE SLAG

### Portofoon AAN/UIT / volumeregeling

Zet de portofoon aan, door de AAN/UIT-knop/ volumeregelaar naar rechts te draaien. Zet de portofoon uit, door de AAN/UIT-knop/ volumeregelaar naar links te draaien tot u een klik hoort.

Wanneer u de portofoon aanzet wordt een door de leverancier ingesteld bericht weergegeven, bijvoorbeeld:

Radio On

(Portofoon aan)

Nadat deze tekst is weergegeven, voert de portofoon een zelftestroutine uit. Wanneer deze zelftest met succes is voltooid, geeft de portofoon het volgende weer:

Channel Number

(Kanaalnummer)

Dit kan een nummer of een naam zijn en is het kanaal dat op dat moment met de draaiknop voor kanaalselectie is geselecteerd. De portofoon kan indien gewenst een door de leverancier aangepast bericht weergeven, bijvoorbeeld:

Ready

(Klaar)

### Een kanaal selecteren

Draai de kanaalselectieknop naar rechts of naar links totdat het gewenste kanaal op het display wordt weergegeven, of voer het kanaalnummer via het toetsenbord in.

### Een oproep uitzenden

1. Selecteer het gewenste kanaal.
2. Druk op de zendtoets (**PTT**) en spreek duidelijk in de microfoon.  
Houd uw mond 2,5 à 5 cm van de microfoon verwijderd.
3. Laat de zendtoets los als u klaar bent met spreken.

**Opmerking:** het systeem kan zijn ingesteld op beperkte gesprekstijden en de oproep kan automatisch worden beëindigd als deze gesprekstijd wordt overschreven.

### Een oproep ontvangen

1. Zet de portofoon aan en pas het volume aan.
2. Schakel naar het gewenste kanaal.
3. Als er op een bepaald moment een oproep wordt ontvangen, hoort u de oproep met het door u ingestelde volume.

### Een oproep annuleren/beëindigen

U kunt een oproep op elk gewenst moment afbreken door op de knop Uitluisteren/Oproep annuleren te drukken. Sluit een oproep altijd af door op de knop Uitluisteren/Oproep annuleren te drukken.

## DE BATTERIJ

### De batterij: onderhoud en tips

Dit product werkt op een oplaadbare lithium-ion batterij.

De volgende tips helpen u de beste prestaties en de langste levensduur uit de oplaadbare Motorola-batterij te halen.

- Laad de nieuwe batterij vóór gebruik (**14-16 uur**) op, dit om maximaal batterijvermogen en optimale prestaties te garanderen.
- Opladen in apparatuur die niet door Motorola wordt geleverd, kan de batterij beschadigen en leidt tot het vervallen van de garantie op de batterij.
- Zet de portofoon uit als u een batterij oplaadt die op de portofoon is aangesloten, dit om er zeker van te zijn dat de batterij volledig wordt opgeladen.
- Bewaar de batterij, indien mogelijk, bij een constante temperatuur van 25°C (kamertemperatuur). Het opladen van een koude batterij (onder de 10°C) kan leiden tot lekken van elektrolyt en kan de batterij uiteindelijk onbruikbaar maken.
- Het opladen van een warme batterij (boven de 35°C) resulteert in verminderd ontladingsvermogen, wat de prestaties van de portofoon beïnvloedt. De snelle batterijladers van Motorola bevatten een temperatuurmeter die ervoor zorgt dat de batterij wordt opgeladen binnen deze temperatuurlimieten.
- U kunt nieuwe batterijen maximaal twee jaar opslaan zonder merkbaar prestatieverlies. Bewaar nieuwe/ongebruikte batterijen op een koele, droge plaats.
- Laad batterijen die in opslag zijn geweest 14-16 uur op.
- Plaats volledig geladen batterijen niet opnieuw in de lader voor een extra “oppepper”. Dit zal de levensduur van de batterij **aanzienlijk** (negatief) beïnvloeden.
- Haal de portofoon en batterij uit de lader als u deze niet oplaadt. Het continu opladen bekort de levensduur van de batterij. (Gebruik de lader niet als een portofoonstandaard.)
- Gebruik alleen Motorola-laders voor maximale levensduur en optimale werking. Deze zijn ontworpen als geïntegreerd voedingssysteem.

## Batterijen recyclen of wegwerpen

Motorola onderschrijft en stimuleert het recyclen van alle oplaadbare batterijen. Raadpleeg uw dealer voor nadere informatie.



## De batterij opladen

U dient nieuwe batterijen, of batterijen die bijna leeg zijn, op te laden voordat u deze kunt gebruiken in de portofoon.

Het pictogram  knippert als de batterij leeg is en verdwijnt wanneer u de portofoon in de lader plaatst. Dit pictogram verschijnt alleen als u gebruik maakt van originele Motorola-batterijen.

**Opmerking:** Batterijen worden ongeladen geleverd. Laad een nieuwe batterij voor het eerste gebruik zo'n **14 à 16 uur** op, omdat nieuwe batterijen te vroeg kunnen aangeven dat ze volledig zijn geladen.

Laderlampje	Status
Rood	Batterij wordt opgeladen
Groen	Batterij is volledig opgeladen
Rood, knipperend *	Batterij kan niet worden opgeladen
Geel, knipperend	Lader bereidt zich voor op opladen
Groen, knipperend	Batterij is 90% opgeladen

\* De batterij is beschadigd. Neem contact op met uw dealer.

1. Plaats de portofoon, met daarop aangesloten de batterij, of alleen de batterij in de lader.
2. Het lampje van de lader geeft de voortgang van het laadproces weer.

De batterijladers laden alleen de onderstaande door Motorola goedgekeurde batterijen op; andere batterijen kunnen niet worden opgeladen.

Onderdeelnr.	Omschrijving
NNTN5510_R	GP Series ATEX lithium-ion (Li-Ion) batterij.

Company Info:  
Comm -Co  
Kreekzoom 9  
4561 GX Hulst

Tel: +3114-370030  
Fax: +3114-370029  
E-mail: [Info@comm-co.com](mailto:Info@comm-co.com)  
Website: <http://www.comm-co.com>

[www.atexshop.com](http://www.atexshop.com)  
[www.ruggedshop.nl](http://www.ruggedshop.nl)  
[www.webpainter.nl](http://www.webpainter.nl)  
[www.eyecctv.nl](http://www.eyecctv.nl)

## AANVULLENDE INFORMATIE

### De batterij plaatsen

1. Plaats de uitstulpingen aan de onderzijde van de batterij in de sleuven onder in de behuizing van de portofoon.
2. Druk het bovenste deel van de batterij in de richting van de portofoon totdat u een klik hoort.

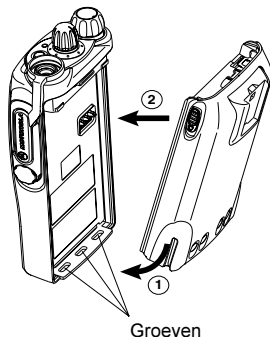

### De batterij verwijderen

Zet de portofoon uit.

1. Schuif de batterijvergrendeling aan beide zijden van de batterij, omlaag.
2. Trek het bovenste deel van batterij uit de behuizing van de portofoon en verwijder de batterij.

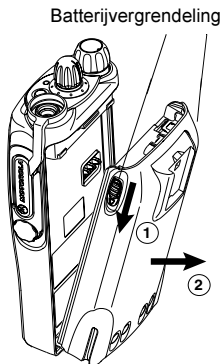

Let op: het volgende gedeelte over het bevestigen/verwijderen van de riemklem is niet van toepassing op de ATEX-portofoons, die in de verplichte draagtas moeten worden gebruikt.

### De riemklem bevestigen

1. Plaats de groeven van de riemklem op één lijn met de groeven van de batterij.
2. Duw de riemklem naar beneden totdat u een klik hoort.

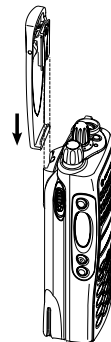

Riempklemlipjes

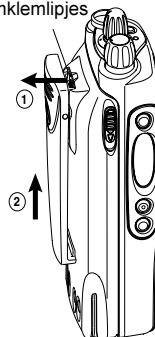

### De riemklem verwijderen

1. Gebruik een sleutel om het lipje van de riemklem van de batterij af te duwen.
2. Schuif de riemklem omhoog om deze te verwijderen.